

Задание "Проекционное черчение"

Вариант 24

Задача 1

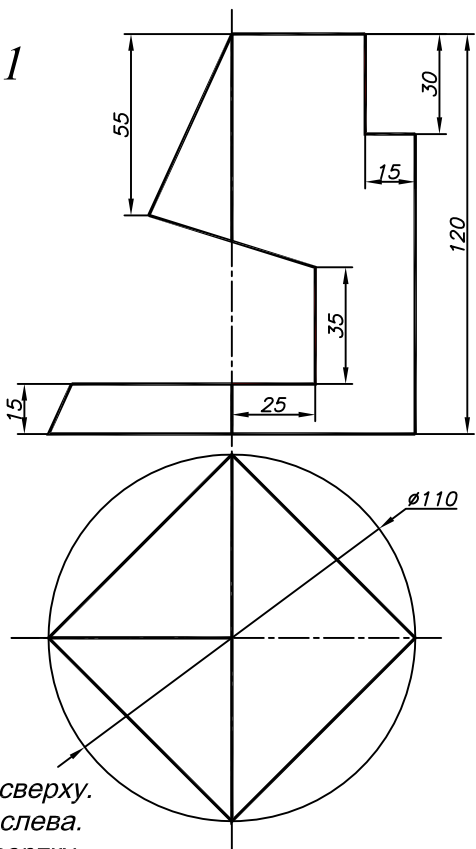
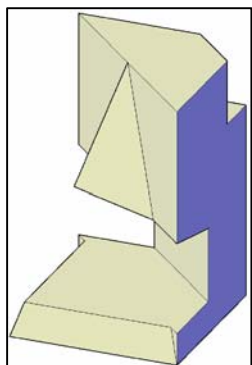

1. Достроить вид сверху.
2. Построить вид слева.
3. Построить развертку поверхности с нанесением на нее линии выреза.

Задача 2

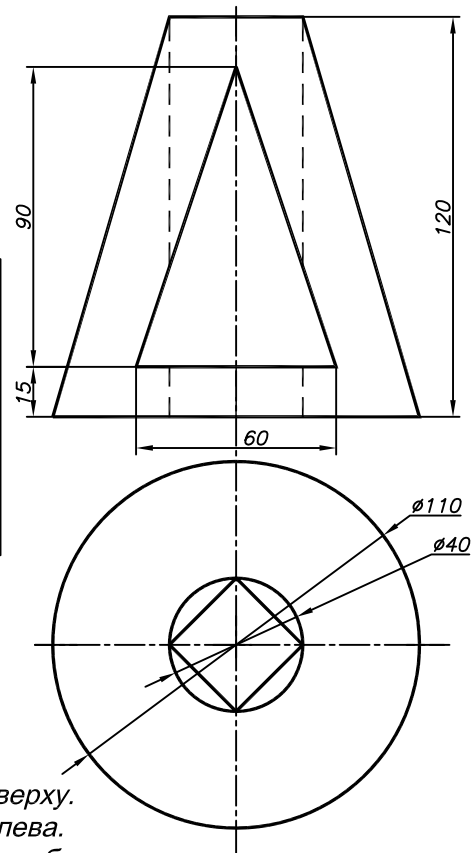
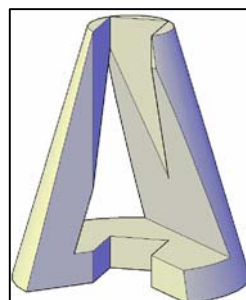

1. Достроить вид сверху.
2. Построить вид слева.
3. Выполнить целесообразные разрезы.

Задача 3

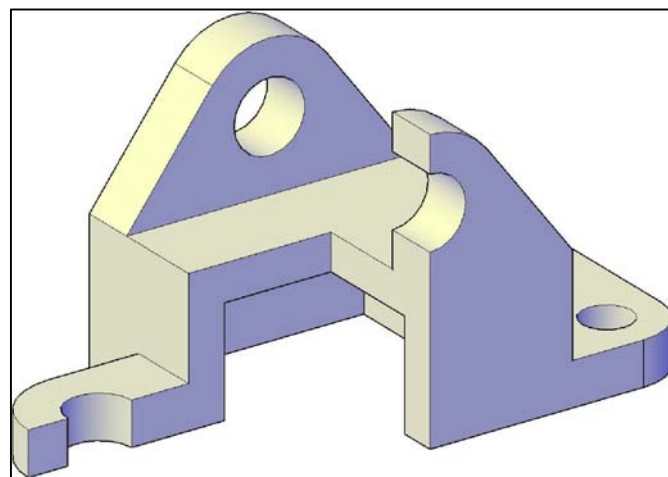
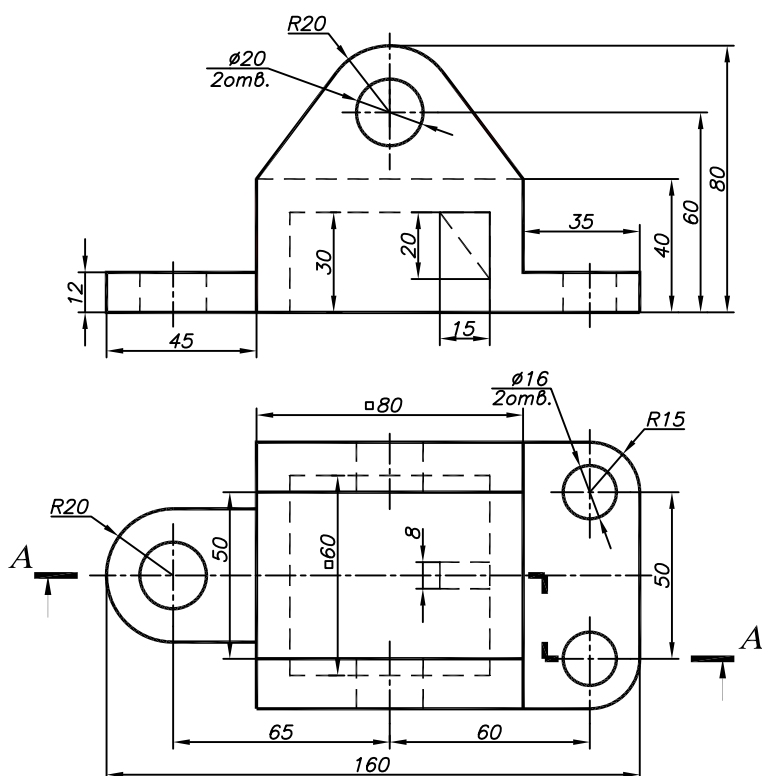

1. Построить вид слева.  
Выполнить по согласованию с преподавателем профильный разрез.
2. Выполнить разрез А-А, совместив его с главным видом.

Примечание:

1. Размеры целесообразно распределить в каждой задаче между тремя видами.
2. Задачи выполнять в масштабе 1:1.